



**DELCOUPE**  
votre partenaire confiance

Trancheurs

Trancheurs automatiques

Machines sous vide

Matériels de Boucherie

Pesage

# Trancheurs START & SUPER START

## L'AVIS DU PROFESSIONNEL

Nouvelle génération de trancheurs en QuanTanium et aluminium anodisé, renforcés contre les projections d'eau. Utilisation conseillée en moyenne et grande production, restauration privée et collective, magasins.



## REVÊTEMENT ANTI-ADHÉRENT (butée, lame et anneau CE)

Les avantages du revêtement anti-adhérent unis à la force du titane  
Rapidité de nettoyage  
Coupe charcuterie, fromages

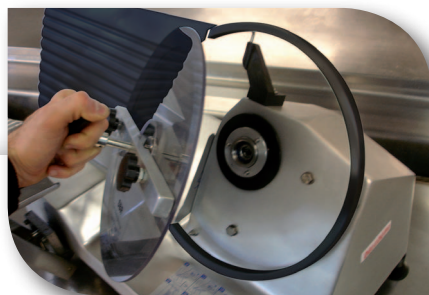
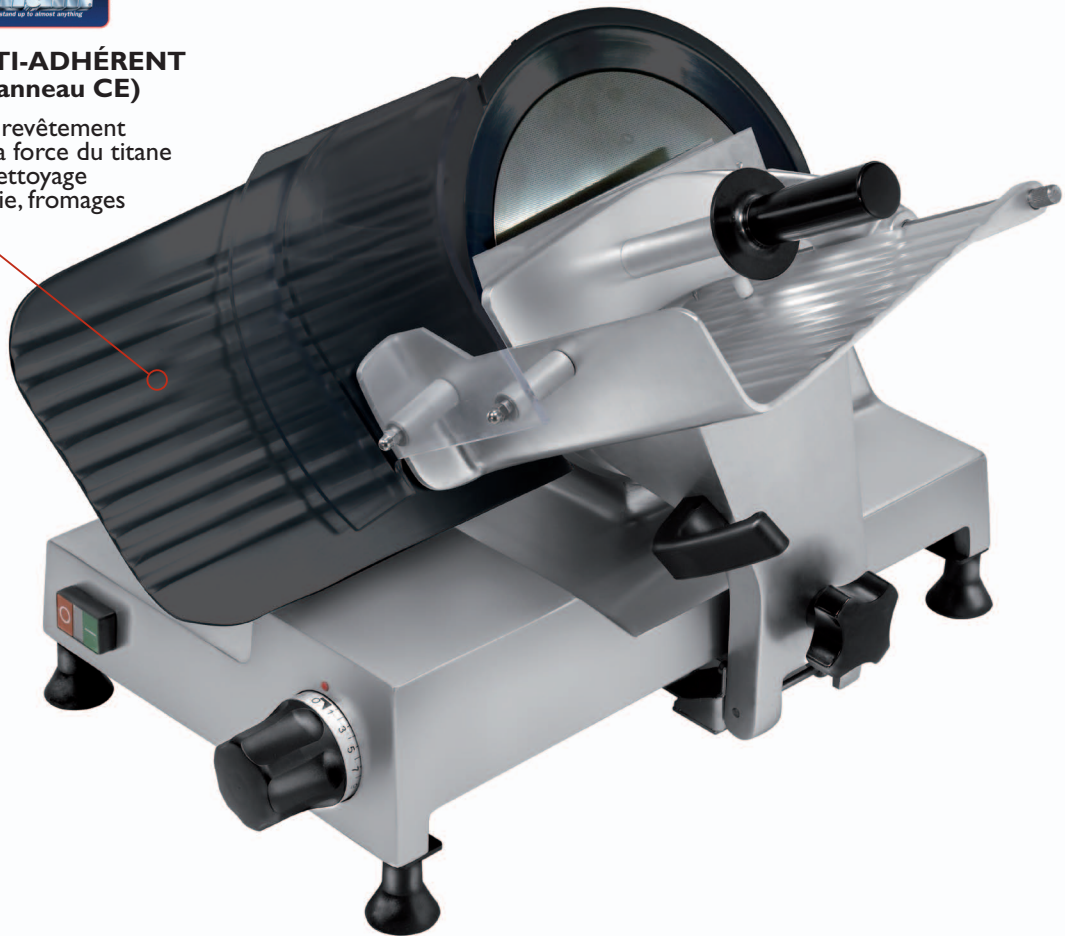

Extraction rapide de la lame

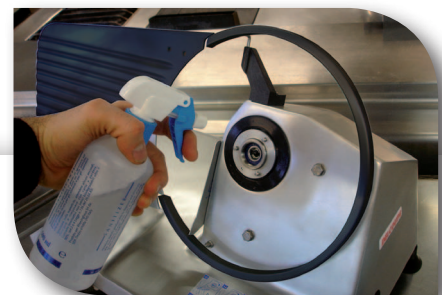

Nettoyage intégral sécurisé

## Système SBR I

Extracteur de lame  
« Conforme HACCP »



Le démontage de la lame permet à tout intervenant de nettoyer intégralement la machine en toute sécurité.

Documentations, notices et vues éclatées sur [www.delcoupe.com](http://www.delcoupe.com)



Affûteur indépendant spécial hygiène



Pousse talon inox (compatible lave vaisselle)



Couvre lame inox (compatible lave vaisselle)

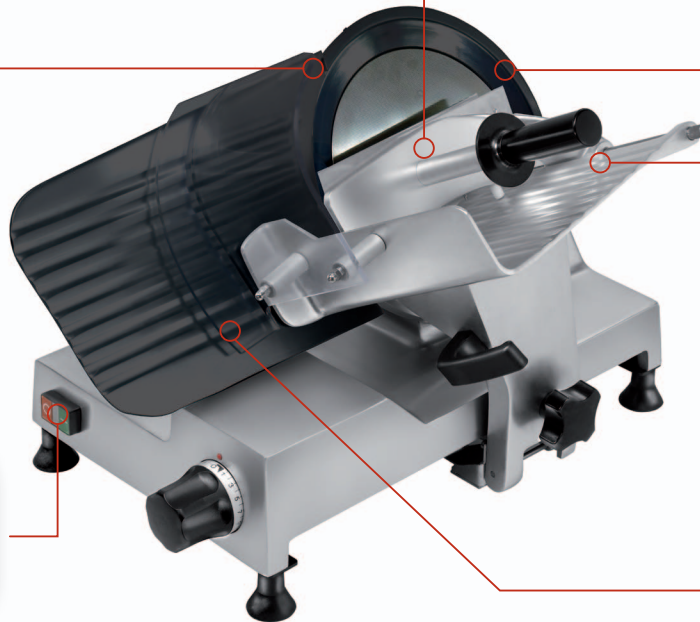

Grand plateau porte produits : coupe 300 mm



Les avantages du revêtement anti-adhérent unis à la force du titane  
Rapidité de nettoyage  
Coupe charcuterie, fromages



REVÊTEMENT ANTI-ADHÉRENT (BUTÉE, LAME ET ANNEAU CE)



Boutons et carte électronique de commande étanche IP 65

## ACCESSOIRES



**FAST CLEANER**  
Nettoyant dégraissant désinfectant, non agressif  
9 flacons pulvérisateur : CODE 0664  
1 bidon de 10 litres : CODE 0666



**HOUSSE PROTECTION HYGIENIQUE**  
Compatible chambre froide, contact alimentaire  
CODE 0662

## OPTION



**REVÊTEMENT ANTI-ADHÉRENT TOTAL**  
CODE 0668

RÉFÉRENCE	MOTEUR	LAME (mm)	COUPE L x H x Ep. (mm)	PUISSANCE (kw)	DIMENSIONS L x P x H (mm)	POIDS (kg)	DIMENSIONS PIÈMENTS L x P (mm)	CODE normal	CODE SBR I	Nombre de couvercles conseillés
300 START & SBR 1	Courroie	300	300 x 205 x 30	0.25	690 x 500 x 450	29	575 x 380	0005	0009	0 à 400
350 START & SBR 1	Courroie	350	300 x 230 x 30	0.26	690 x 570 x 470	33	575 x 380	0025	0040	0 à 600
Option alimentation 24V (pour 350 START et 350 START SBR) à courroie « SPECIAL AMBULANT »								0045	0045	
300 SUPER START & SBR 1	Pignon	300	300 x 205 x 30	0.25	690 x 500 x 450	33	575 x 380	0006	0010	0 à 800
350 SUPER START & SBR 1	Pignon	350	300 x 230 x 30	0.30	690 x 570 x 470	35	575 x 380	0027	0028	0 à 1000